

FOR PROFESSIONAL USE

TENDERIZER INT-90E

コンパクト tenderizer 「OMAS INT-90E」



食材を僅かな時間で素早く・柔らかく。お使いの食材の価値を高めます。簡単操作で誰にでも使え、工具なしで分解可能。衛生面も配慮しました。



食材の価値をワンランクアップ 独自構造の刃物で素早く筋切りします

OMAS INT-90Eなら、様々な肉をわずかな時間で柔らかくします。肉の厚さや形を壊すことなく、柔らかく食べやすくします。あらゆる等級の肉の価値を高めます。



操作は簡単で誰でも使えます スイッチON、原料投入の簡単操作

OMAS INT-90Eなら、どなたでもその日からご利用いただけます。スイッチをONにして原料を投入するだけの簡単操作。刃物は大型カバーに覆われているので安心です。



簡単に分解できて洗浄可能 簡単洗浄。衛生面の配慮も万全です

OMAS INT-90Eなら、工具なしで原料の通過部分を全て分解できます。分解に必要な時間もごくわずか、清掃も容易です。素材もステンレスとアルミが用いられております。

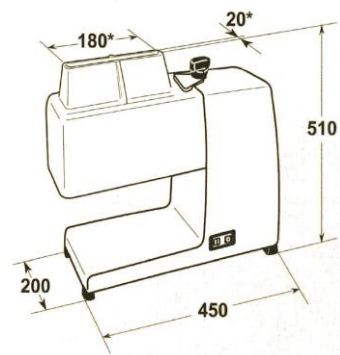

外形寸法/重量	W450xD200xH510mm 23kg
処理可能サイズ	幅180x厚20mmまで
使用可能な原料	冷蔵肉 (冷凍肉は不可)
ブレードピッチ/枚数	4mm間隔/44枚
電源	三相200V 400W

HIRAI 株式会社 平井カンパニー TEL: 03-3202-4481
HIRAI COMPANY 本社: 〒169-0072 東京都新宿区大久保2-1-3 FAX: 03-3202-3121

札幌営業所 〒003-0821 札幌市白石区菊水上町2条2丁目52-313 TEL: 011-876-9051 FAX: 011-876-9251
 仙台営業所 〒981-3106 仙台市泉区歩坂町71番30号-A TEL: 022-776-2531 FAX: 022-776-2532
 北関東営業所 〒363-0011 埼玉県桶川市北2-3-5 TEL: 048-788-4614 FAX: 048-788-4615
 横浜営業所 〒224-0025 横浜市都筑区早瀬2-1-9 TEL: 045-591-3121 FAX: 045-591-3510
 静岡営業所 〒422-8054 静岡市駿河区南安倍3-10-8 TEL: 054-285-5038 FAX: 054-285-3630
 港北センター 〒224-0025 横浜市都筑区早瀬2-1-9 TEL: 045-594-4481 FAX: 045-594-4488