

3D定量スライサー  
**NTD-165**  
**リブテ165C**

The cutting edge  
**nantsune**

定量スライス  
1時間当たり

MAX **6000** 枚

通常スライス  
1分間当たり

MAX **250** 枚

クラス  
**No.1**

ロープライス

省スペース

**チルド豚ロース肉を  
簡単定量スライス!!**



食品製造・加工



フレッシュ・チルド食品 OK



連続投入 OK

**株式会社なんつね**

# 難しかった定量スライスを、設定だけで簡単スライス!!

# リブテ165C

## 3D定量スライサー NTD-165

### 豚ロース

## 非接触測定で商品価値向上

形状読みは変位センサにより非接触で行いますので衛生的で、商品を変形させることがありません。商品にストレスを与えないので商品価値が損なわれません。



材料の重量測定完了後、肉送りベルトに載せ替えてスタートスイッチを押すだけ。



材料の形状を上下2個ずつの変位センサにより読み込み、自動でスライス開始。

## 高速定量スライス

スライス前に3D測定器によりスライス原木の形状を読み込むため、重量フィードバックの必要がなく、高速定量処理を実現。連続スライス、間欠スライスの枚数、間隔など自由自在に定量アイテムをコンベヤ上に並べます。



1枚定量スライス



枚数設定の間欠スライス

## 簡単操作の液晶タッチパネル

見やすく、操作しやすいカラータッチパネルを採用。難しい設定が一切なく、誰でも簡単に定量スライスが可能です。



## 切れ味抜群の丸刃

弊社独自の丸刃偏芯技術により抜群の切れ味を実現。専用研磨装置により半自動研磨を行うため安定した切れ味が保てます。刃物の取付位置を変更でき、3倍使用することが可能です。(弊社比較)

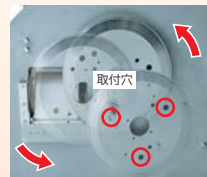

丸刃偏芯軌道  
丸刃に取付穴が3カ所あり、取付位置が変更できます。



丸刃脱着安全カバー



専用研磨装置で半自動研磨が可能

## 最高速250枚/分で通常スライス可能

トンカツ・トンテキ用などの定量スライスはもちろん、定厚切りも可能で、豚ロースしょうが焼きから焼肉材料まで幅広い食材のスライスが可能です。



### 仕様 本体仕様

- 機械寸法 幅903×奥行948×高1,742mm
- 機械重量 約310kg
- 使用電源設備 三相200V 60/50Hz
- モーター容量 丸刃用:0.4kW 1基  
送り用:0.4kW 1基 (ACサーボ)
- 定格消費電力 520W (60/50Hz無負荷)
- スライス能力 定量スライス: MAX6,000枚/時 ※原木長さ500mm、厚み約15mmを想定した場合。  
通常スライス: MAX250枚/分
- スライス厚み (0)~50mm
- スライス可能寸法 幅165×高100×長600mm
- スライス適応温度 -2℃~+3℃ ※肉厚・肉質・形状によって若干異なります。
- エアークレージング 0.5MPa 4.8ℓ/分 チューブ外径8mm

### 3D測定器仕様

- ユニット寸法 幅770(ベルト幅390)×奥行1,677×高1,557mm
- 3D測定器重量 約210kg
- モーター容量 センサ直動用:AC200V 30W 2基 (ACサーボ)  
3D測定器コンベヤ用:AC200V 90W 2基(ブラシレスモータ)
- コンベヤ速度 0~13m/分

### 受取コンベヤ仕様

- ユニット寸法 幅373(ベルト幅220)×奥行1,209×高946mm
- コンベヤ重量 約45kg
- モーター容量 受取コンベヤ用:AC200V 90W 1基
- コンベヤ速度 0~22m/分

※各仕様は製品改良のため予告なく変更することがありますので、予めご了承ください。

### 外観寸法図 (単位mm)

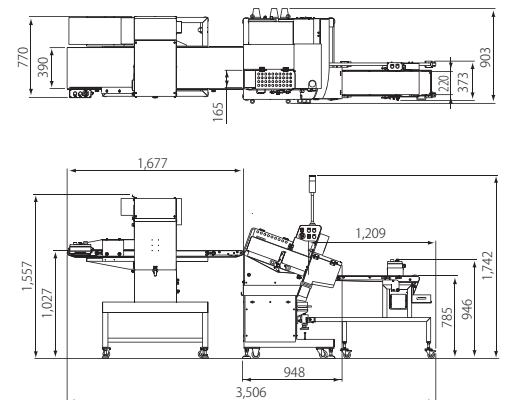

※実際の寸法と多少異なる時があります。



株式会社 なんつね

本社工場 〒583-0008 大阪府藤井寺市大井4-17-41  
TEL. 072 (939) 1500 (代) / FAX. 072 (939) 1504

- 東京 ☎03 (5385) 0641
- 名古屋 ☎052 (471) 8151
- 京都出張所 ☎075 (748) 8612
- 高松 ☎087 (821) 9351
- 札幌 ☎011 (786) 7863
- 長野SC ☎026 (275) 7003
- 神戸 ☎078 (579) 8640
- 松山SC ☎089 (975) 8448
- 旭川SC ☎0166 (49) 1005
- 浜松出張所 ☎053 (525) 7455
- 岡山 ☎086 (264) 0268
- 福岡 ☎092 (271) 2929
- 新潟 ☎025 (273) 7584
- 大阪 ☎072 (939) 1555
- 広島 ☎082 (233) 0092
- 熊本SC ☎096 (334) 5600
- 金沢 ☎076 (259) 1246
- 和歌山SC ☎073 (431) 8796
- 松江 ☎0852 (22) 1772

取扱店