

# 主仕様

形 式	#22BX-D
ヘッド仕様	エンタープライズ #22
動 力	3相 200V, 1.5 kW
処 理 温 度	-3°C ~
能 力 (連続供給時の理論値) (50/60Hz)	250/300 kg/H
ミートパン 容 量	18 Lit
機 械 重 量	69 kg
備 考	・フットスイッチ付

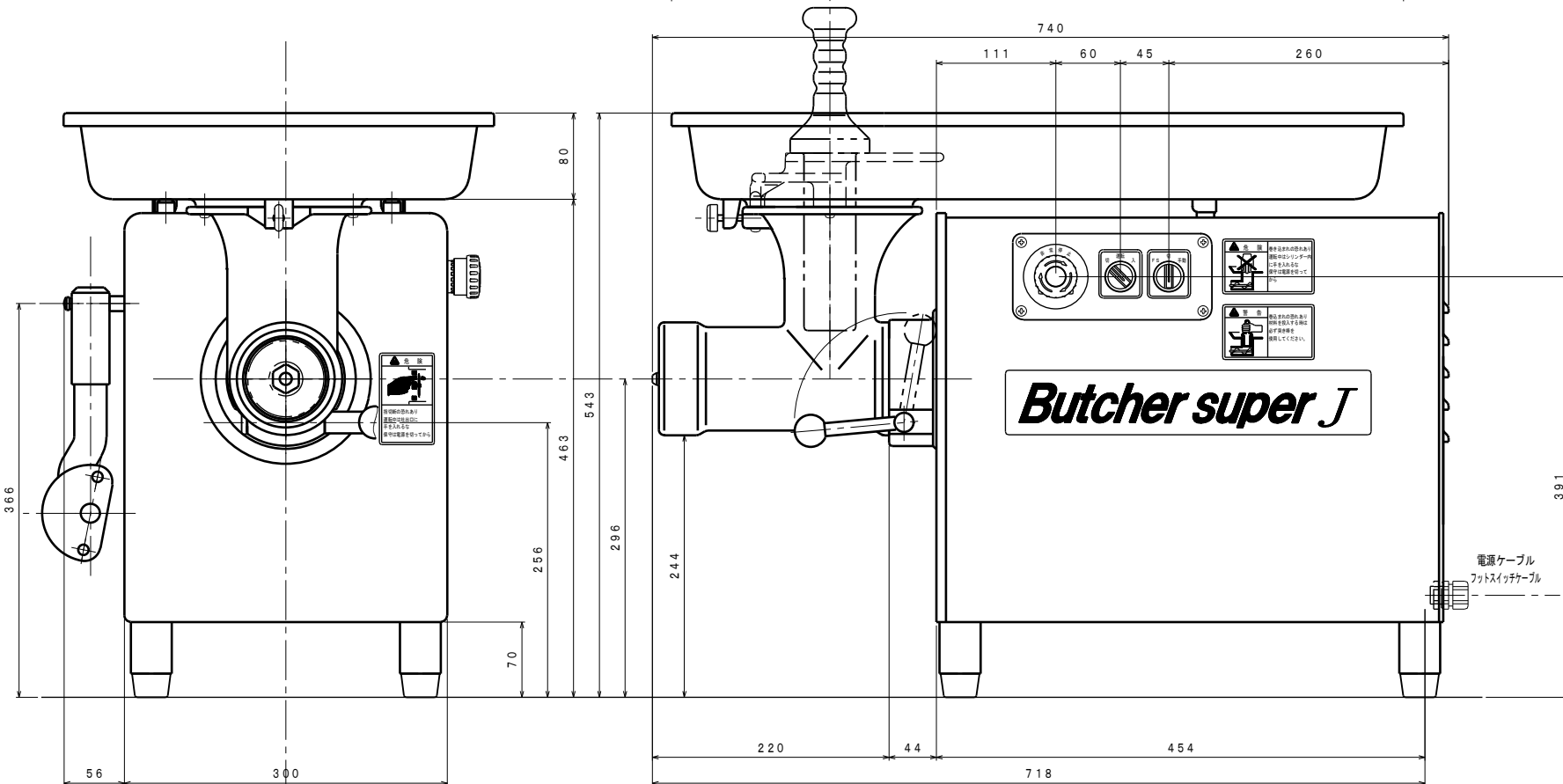
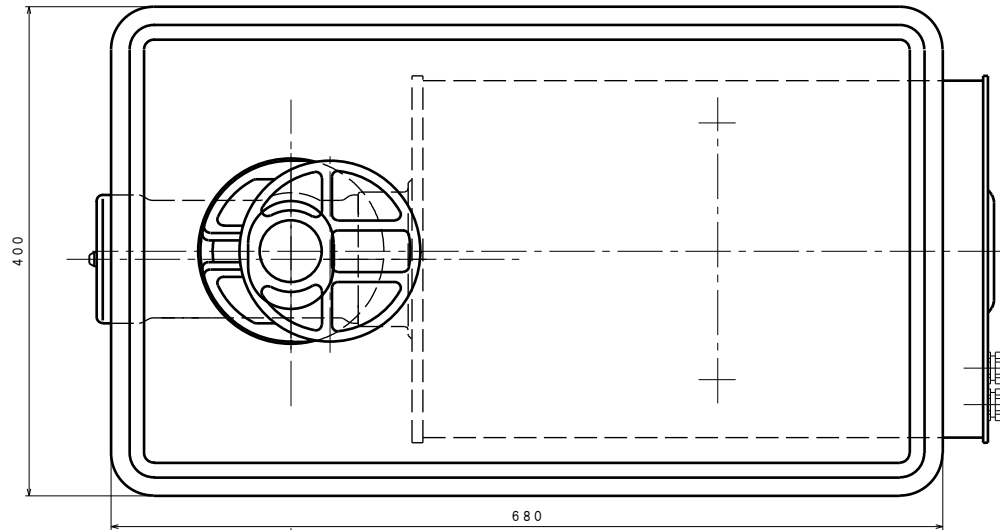

4				
3				
2		18号機より	2014-12-04	森本
1		8号機より	2013-06-13	森本
符号	訂通番号	適用機番	年 月 日	担当
未				
歴				
尺 寸	1/6	三 角 法		
機 名	#22BX-D			
称 呼	外 観 図			
図 番	38-0-000-02			
調 整	2012-11-07	発 行		
部 長	主 任	担 当	森本	
(株) 日本キャリア工業				